

For robots

OTC100

ツールチェンジャー

O G U R A N E W P R O D U C T S

電磁駆動ツールチェンジャー



- 電源を供給するだけでエア装置不要
- 独自の締結構造で高精度な位置決めを実現
- 電源喪失時でも確実な結合状態を維持

OGURA
CLUTCH

部品構成

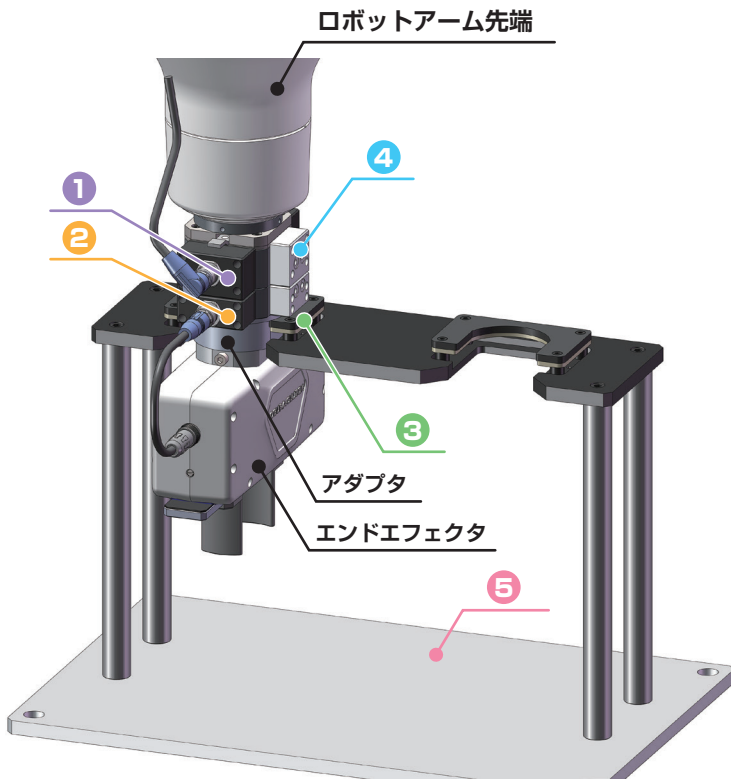

OTC 100 型部品構成

番号	型式	名称	数量	備考
①	OTC100C	コア組立	1	単品購入可
②	OTC100H	ホルダ組立	1	単品購入可
③	OTC100D	クッションプレート(樹脂)	1	ホルダ組立に付属
		クッションプレート(金属)	1	
		ダンパー	4	
		六角穴付ボルト	4	
④	OTC100A	エアマニホールド	1	オプション 給/排気セット 2セット取付可能
		六角穴付ボルト	8	
⑤		ツールスタンド	1	受注製作可
		アダプタ	1	受注製作可
		M8ケーブル(オス) (コイル組立動作用)	1	別売
		M8ケーブル (エンドエフェクタ動作用)	1	
		M12ケーブル (エンドエフェクタ通信用)	1	

- ・参考：最小構成 OTC100C × 1台、OTC100H × 2台
- ・ロボットアーム、エンドエフェクタ、ツールスタンド、アダプタ、ケーブル類はお客様にてご用意ください。
- ・なお、当社にてツールスタンド、アダプタの製作、ケーブル類の手配も承ります。

連結動作

※分離動作は連結動作と逆の手順・操作です。

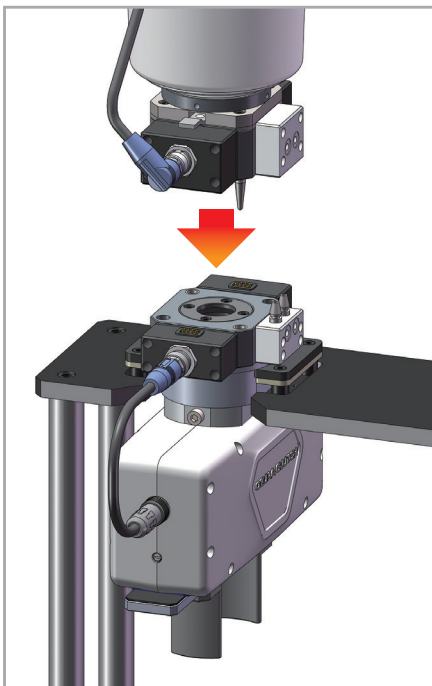

コア組立に通電 **ON** 後
コア組立とホルダ組立を
密着させる。

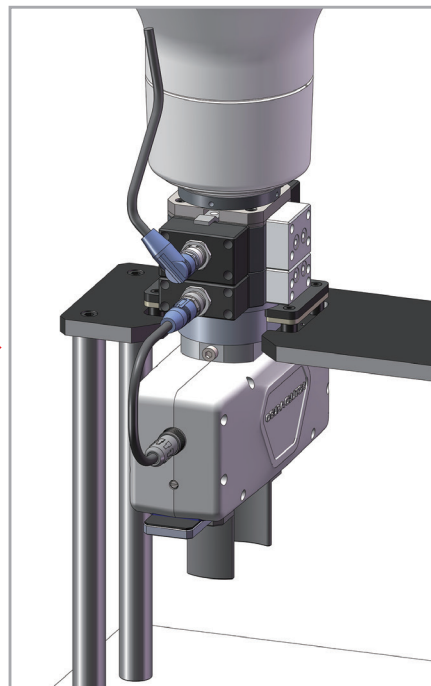

密着した状態で
コア組立を通電 **OFF**
すると連結が完了する。

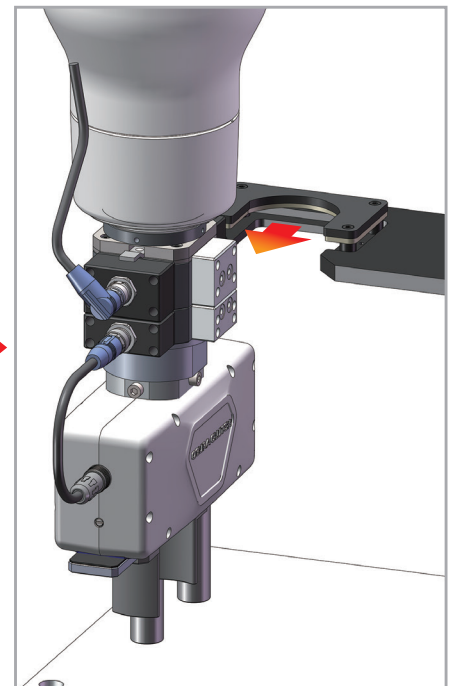

ツールスタンドから
ホルダ組立(エンドエフェクタ)
を取り出す。

ツールチェンジャー OTC100

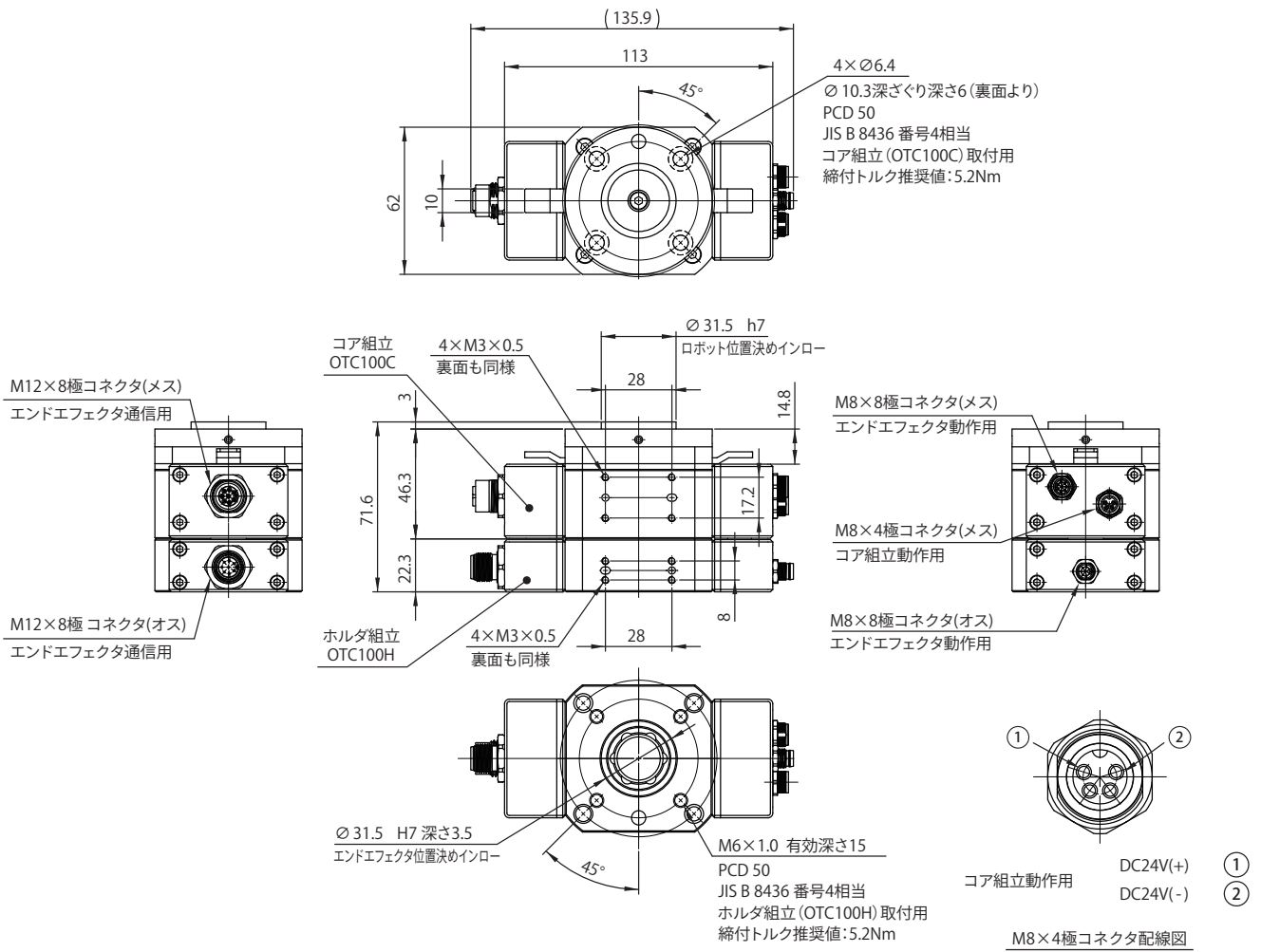

クッションプレート OTC100D (付属品)

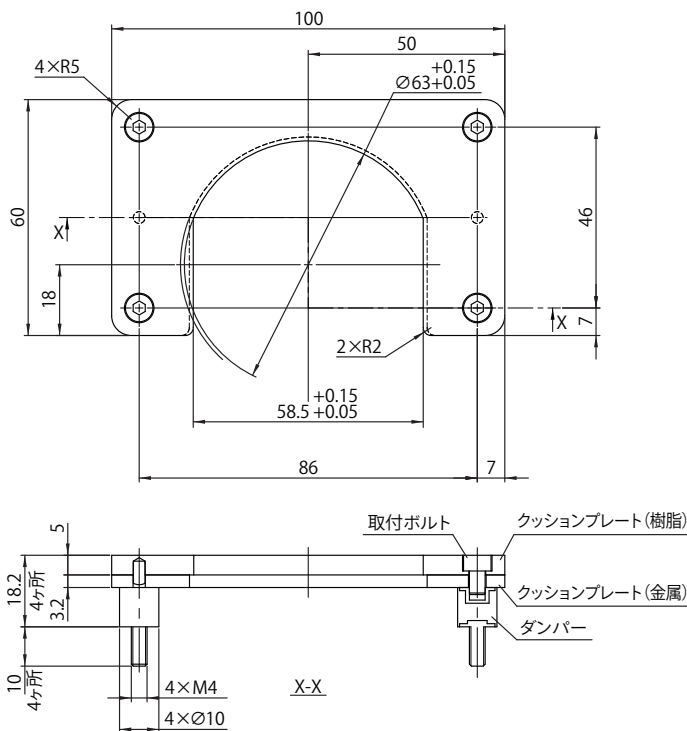

エアマニホールド OTC100A (オプション)

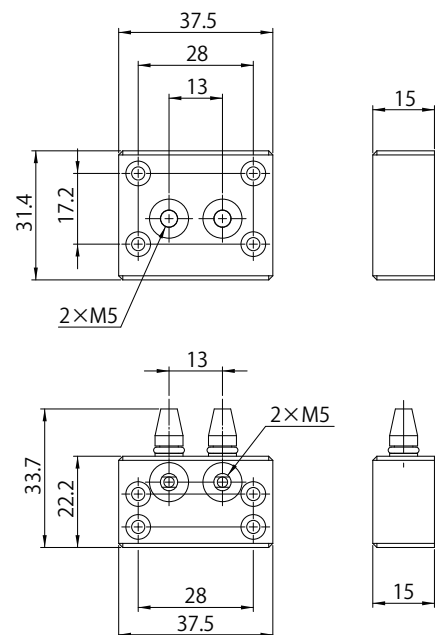

※形状や寸法は変更される場合があります。

OTC 100

ツールチェンジャー

電磁駆動ツールチェンジャー

機能		仕様・性能
可搬重量		最大10kg(ホルダ組立は除く)
駆動方式		電磁(無励磁ロック)
手動操作		可能(手動解放レバー付き)
駆動電圧		DC24V±10%
消費電力(20℃)		24W
連続通電時間		2分
許容曲げモーメント		50Nm
許容ねじりモーメント		50Nm
繰り返し精度		0.05mm
インターフェース	コネクタ	M8×8ピン×1 M12×8ピン×1
	最大電流	1.5A
	コア組立	M8×4ピン×1
使用周囲温度		0~40℃
防塵・防水		JIS C 0920-1993 IP40
取付規格		JIS B 8436 フランジ番号4に準拠 (コア組立・ホルダ組立共に)
質量		1170g

- 電気配線のみで作動可能。面倒なエア配管は不要。
- 結合状態の消費電力はゼロで電源喪失後も結合状態を維持。
- 電源喪失時は手動操作で分離 / 結合可能。
- クッションプレートを付属し、確実な結合をサポート。
- ロボットとエンドエフェクタ間の通信および電力供給用コネクタを標準装備。
- エアツール用にエアマニホールドをオプション設定。
- ツールスタンドや専用アダプタの製作も承ります。

ツールチェンジャーの詳細はこちらから！



ロボット向け製品動画



小倉クラッチ 開発品



付属品



クッションプレート

OTC100Dホルダ組立に付属

クッションプレート(樹脂&金属)
ダンパー / 取付ボルト付属

オプション

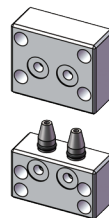

エアマニホールド OTC100A

給 / 排気一対・取付ボルト付属

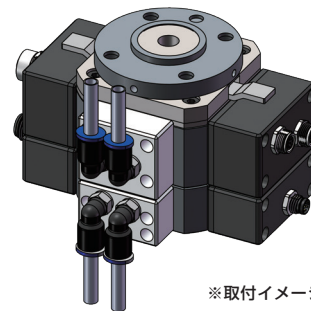

※取付イメージ

受注製作

ツールスタンド

ご用命の形状、サイズ、ホルダ数
にて製作を承ります。



別売

各種ケーブル

M8×4極 Aコード オス
M8×8極 Aコード オス/メス
M12×8極 Aコード オス/メス など
長さ : 0.5m・1m・3m・5m

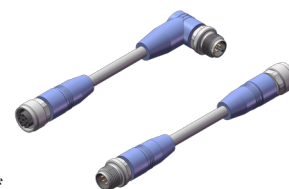

◆お問い合わせ先◆ お近くの営業所へお問い合わせください。
(受付時間 / 9:00~17:00)

小倉クラッチ株式会社

東京営業所 / 東京都港区浜松町1丁目10番12号 第一共栄ビル

大阪営業所 / 大阪府市長田東2丁目2番10号

名古屋営業所 / 名古屋市中区桜本町22番地 パーシモンビルズ桜本町 1F

九州営業所 / 福岡市博多区吉塚1丁目45番7号

TEL.03-3433-2151

TEL.06-6743-3585

TEL.052-822-3022

TEL.092-626-5570



小倉クラッチ公式
ホームページ

<https://www.oguraclutch.co.jp/>



小倉クラッチ公式
youtube チャンネル